

Технические Характеристики

Преобразователи (датчики) давления
измерительные
EJA560E
EJAC60E

DPharp EJA™

GS 01C31F01-01RU

[Исполнение: S2]

Комбинированный датчик EJAC60E (гигиенический, безжидкостного типа) состоит из гигиенического датчика манометрического давления (безжидкостной тип) с одним гигиеническим адаптером. Подходит для различных типов измерений.

Датчик EJA560E выдает сигнал 4÷20 мА постоянного тока соответствующей величине измеряемого давления. Датчик обеспечивает быстрый отклик, позволяет осуществлять дистанционный контроль и установку параметров посредством цифровой связи с HART-коммуникатором, и имеет функцию самодиагностики.

Исполнение технологического соединения

- ISO 2852 Зажим
- ISO 2853 Накладная шайба
- DIN 11851 Накладная шайба
- GV встроенный в линию (In-line) зажим
- GV Зажим

Свойства

Тип нагрузочного резистора, отсутствие кремниевого резонатора.

Высокая температура: 150°C непрерывно

Быстрая реакция: 120 мс

Высокая производительность: Удаленная установка и мониторинг через протокол HART и самодиагностика

Внутреннее давление (давление разрыва) 25 МПа

■ СТАНДАРТНЫЕ ТЕХНИЧЕСКИЕ ХАРАКТЕРИСТИКИ

□ ПРЕДЕЛЬНЫЕ ЗНАЧЕНИЯ ШКАЛЫ И ДИАПАЗОНА

Шкала (Ш) / диапазон (Д) измерения		МПа	Psi (D1)	Бар (D3)	кгс/см ² (D4)
A	Ш	20...400 кПа	2,9...58	0,2...4	0,2...4
	Д	-100...400 кПа	-14,5...29	-1...4	-1...4
B	Ш	0.1 до 1	14.5 до 145	1 до 10	1 до 10
	Д	-0.1 до 1	-14.5 до 145	-1 до 10	-1 до 10
C	Ш	0.3 до 3	43.5 до 435	3 до 30	3 до 30
	Д	-0.1 до 3	-14.5 до 435	-1 до 30	-1 до 30

*: Гигиенические зажимы обычно имеют выдерживаемое давление в 1 МПа. Если подаваемое давление превышает 1 МПа, то необходимы зажимы с сопротивлением напору, превышающему 1 МПа.

□ РАБОЧИЕ ХАРАКТЕРИСТИКИ

Калиброванная шкала с отсчётом от нуля, линейный выход, если не указано иначе.

Соответствие технических характеристик

Соответствие рабочих характеристик датчиков серии EJA-E характеристикам, заявленным в спецификации, гарантируется в интервале не менее $\pm 3\sigma$.



Базовая погрешность калиброванной шкалы

(включая влияние терминальной линейности (отклонение от прямой, проведённой через минимальное и максимальное значения), гистерезиса и повторяемости)

Шкала измерения	Базовая погрешность	
	Шкала $\geq X$	Шкала $< X$
A	$\pm 0,15\%$ от шкалы	$\pm (0,0375 \text{ URL/шкала})\%$ от шкалы
B		$\pm (0,045 \text{ URL/шкала})\%$ от шкалы
C		$\pm (0,025 \text{ URL/шкала})\%$ от шкалы

URL = Верхний предел диапазона

Шкала измерений	A	B	C
X	100 кПа (14,5 psi)	0,3 МПа (43,5 psi)	0,5 МПа (72,5 psi)
URL (ВПИ) (верхний предел диапазона измерения)	400 кПа (58 psi)	1 МПа (145 psi)	3 МПа (435 psi)

Стабильность (Все нормальные рабочие состояния)

$\pm 0,2\%$ от URL в течение 1 года

Влияние изменения температуры окружающей среды на изменение 28°C (50°F)

$\pm (0,28\%$ от шкалы + $0,28\%$ от URL (ВПИ))

Переходное состояние *

$\pm(8\%$ от URL) для капсулы A.

$\pm(4\%$ от URL) для капсул B и C.

*: Значение для справки (не является гарантированным значением).

В соответствии с результатами для горячей и холодной воды. (разница температур 90 $\pm 5^\circ\text{C}$).

*: Для малой шкалы измерений, рекомендуется для константы времени демпфирования делать установку на 10 и более секунд. Выход может временно превысить установочный диапазон, когда температура измерений быстро растёт. (Константа времени демпфирования может быть указана с помощью кода опции CA.)

Влияние положения при монтаже

Вращение в плоскости диафрагмы не оказывает влияния. Наклон на 180° вызывает сдвиг нуля до 0,1 кПа (0,4 дюйма водяного столба.), который может быть устранен подстройкой нуля.

Время отклика (Все капсулы)

120 мс

При установке программного демпфирования в ноль и включая время простоя, равное 60 мс (номинальное значение)

Период обновления

Для давления: 60 мс

Константа времени демпфирования (1-го порядка)

Константа времени демпфирования усилителя регулируется в интервале от 0,00 до 100,00 секунд и добавляется ко времени реакции.

Влияние подачи питания

$\pm 0,005$ на Вольт (от 21,6 до 32 В постоянного тока, 350 Ом).

Влияние вибрации

Меньше $\pm 0,1\%$ ВПИ при тестировании на соответствие требованиям IEC60770-1 приборов при обычном применении или трубопроводов с низким уровнем вибраций (10–60 Гц, сдвиг 0,15 мм /60–2000 Гц 2 г)

□ ФУНКЦИОНАЛЬНЫЕ ХАРАКТЕРИСТИКИ

Выходной сигнал

Двухпроводный выходной сигнал 4÷20 мА постоянного тока с цифровой связью, с программированием линейности или «квадратного корня». Протокол HART FSK накладывается на аналоговый сигнал 4÷20 мА. Диапазон изменения выхода: от 3,6 до 21,6 мА. Пределы изменения выхода, удовлетворяющие NAMUR NE43, могут быть предварительно установлены при помощи опций С2 или С3.

Сигнализация о неисправности

Состояние выхода при отказе микропроцессора или неисправности аппаратных средств:

Выход за верхнее значение шкалы:

110%, 21,6 мА постоянного тока или более (стандартно)

Выход за нижнее значение шкалы:

-5%, 3,2 мА постоянного тока или меньше

Подаваемое напряжение

от 10,5 до 42 В постоянного тока

Минимальное напряжение ограничивается 16,6 В постоянного тока для цифровой связи HART.

Нагрузка

от 0 до 1290 Ом для работы

от 350 до 600 Ом для цифровой связи

Пределы температуры окружающей среды:

-40...85 °C (-40...185 °F) (Общее)

-30...80 °C (-22...176 °F) с ЖК-дисплеем

Соотношение между смачиваемыми частями смотрите на рисунке 2

Пределы температуры процесса

От -20 до 150 °C (от -4 до 302 °F)

Соотношение между смачиваемыми частями смотрите на рисунке 2

Для максимум 60 минут:

+150 °C (302 °F) при температуре окружающей среды, превышающей +45 °C (113 °F)

Пределы влажности окружающей среды

От 0 до 100% RH

Максимальное избыточное давление

Капсула	Давление
A	2 МПа (290 psi)
B	5 МПа (720 psi)
C	7,5 МПа (1080 psi)

*: Калибровка требуется после того, как давление превысит максимально допустимое избыточное давление.

Давление разрыва (внутреннее давление)

25 МПа

*: Смачиваемые детали могут оказаться разрушенными, и технологическая жидкость будет вытекать при превышении давления разрыва.

*: Требуется подтверждение превышения или не превышения давления 1 МПа. (Обычный санитарный зажим может выдержать 1 МПа.)

Рабочее давление

0,00 кПа abs (Без уровня вакуумного предел / Degree of Vacuum Limit) до URL (Верхний предел диапазона)

Внешняя регулировка нуля

Внешний ноль непрерывно регулируется с разрешением приращения шкалы 0,01%. Изменение диапазона может выполняться локально с использованием цифрового индикатора с переключателем установки диапазона.

Пределы регулировки нуля

Ноль может быть полностью поднят или подавлен в пределах нижнего и верхнего пределов диапазона капсулы.

Встроенный индикатор (ЖК дисплей, опция)

5-разрядный цифровой дисплей, 6-разрядный дисплей единиц измерения и гистограммы.

Индикатор может конфигурироваться для периодического отображения от одной до трех следующих переменных; давление в %, масштабированное давление, измеренное давление.

Также смотрите "Заводские установки"

Локальная установка параметров

Установка параметров винтом внешней регулировки нуля и кнопки (код встроенного индикатора E) предоставляет возможность простой и быстрой установки параметров: номера тега, единиц измерений, нижнего значения диапазона (LRV), верхнего значения диапазона (URV), демпфирование, режим выхода (линейный / квадратный корень), дисплей выхода 1 и перенастройка диапазона с использованием фактического давления (LRV/URV).

Молниезащита

EJA560E имеет молниезащиту в стандартном исполнении. Допустимый ток: максимум. 6000 А (1×40 мкс), Повторяющиеся 1000 А (1×40 мкс) 100 раз
Применяемые стандарты: IEC 61000-4-4, IEC 61000-4-5

Самодиагностика

Отказ ЦПУ, отказ аппаратуры, ошибка конфигурации и ошибка выхода за пределы диапазона для давления и температуры капсулы. Также возможно задание конфигурируемой пользователем сигнализации процесса по нижнему/ верхнему значению для давления.

Характеристика сигнала

Конфигурируемый пользователем 10-сегментный характеристизатор сигнала для выхода 4 - 20 мА.

Степень защиты

IP66/IP67, Type 4X

Гигиенические стандарты

3-A Санитарная сертификация*

*: Не применяется для зажима GV Clamp DN40.

Соответствие стандартам EMS:

EN61326-1 Класс A, Таблица 2

EN61326-2-3

Стандарты требований безопасности

EN 61010-1

- Категория установки: I
(Ожидаемое переходное напряжение – 330 В)
- Категория загрязнения: 2
- Для использования в помещениях и за их пределами

Сертификация SIL

Отсутствует

ФИЗИЧЕСКИЕ ХАРАКТЕРИСТИКИ

Электрические соединения

Смотрите "МОДЕЛЬ И СУФФИКС-КОДЫ"

Технологическое соединение

Смотрите "МОДЕЛЬ И СУФФИКС-КОДЫ"

Материалы смачиваемых частей (контактирующих с технологической средой):

Мембрана: Двухфазная нержавеющая сталь

Прочие: 316L SST

Уплотнительное кольцо: EPDM (Этиленпропиленовый каучук) или FKM (Флуоро-каучук (Fluoro-rubber))

Зажим

Сталь 304 SST или SCS 13

Соединительная гайка

Сталь 304 SST

Прокладка

EPDM (Этиленпропиленовый каучук) или

FKM (Флуоро-каучук (Fluoro-rubber))

Корпус

- Литой из алюминиевого сплава с низким содержанием меди
- Нержавеющая сталь

Покрытие корпуса

[для алюминиевого корпуса]

Порошковое покрытие полиэфирной смолы типа отверждаемого покрытия насыщенного темно-зеленого цвета

(Munsell 5.6BG 3.3/2.9 или эквивалентный),

[для кода опции /P□ или /X2]

Покрытие растворяющее, из полиуретана и эпоксидной смолы

Шильдик (паспортная табличка) и тег

Сталь 316 SST или этикетка из полиэстера*

*: для корпуса усилителя с кодом 5 или кода опции /3A

Вес*

[для алюминиевого корпуса]

1,3 кг

[для корпуса из нержавеющей стали]

1,4 кг

*: Без встроенного индикатора, с зажимом ISO 25/38

Требования к подаче питания и нагрузке

При подаче питания 24 В постоянного тока может использоваться нагрузка не более 550 Ом.

Смотрите график ниже.



Рисунок 1. Связь напряжения питания и сопротивления внешней нагрузки



* Доступно непрерывно в течение 1 часа при температуре процесса 150°C (302°F) и температуре окружающей среды 45°C (113°F)

Рисунок 2. Диапазон между температурой окружающей среды и температурой процесса

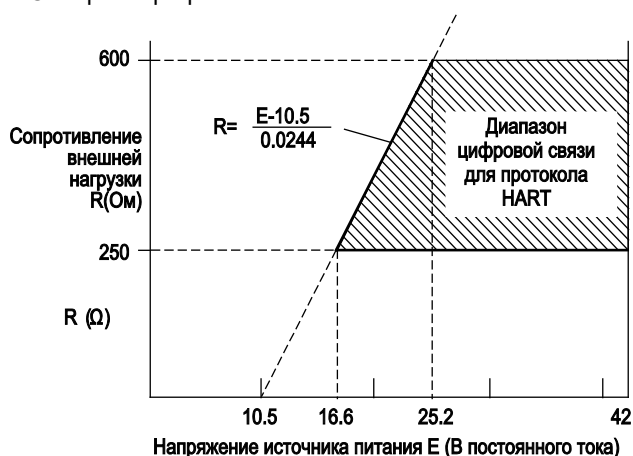
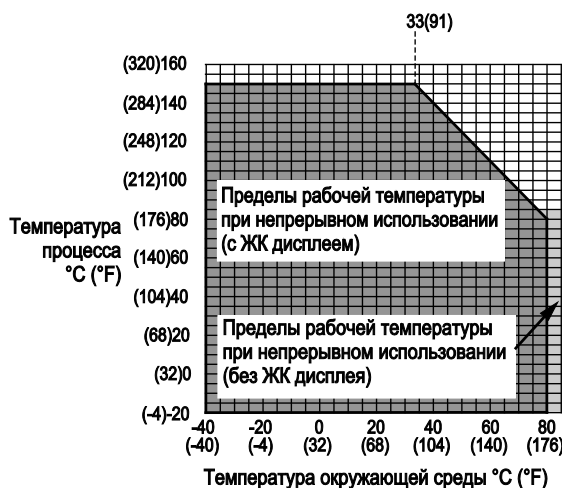
Поведение применительно к избыточному давлению

Подаваемое давление также включает в себя максимальное моментальное давление (пиковое (пульсирующее) давление). Методика измерения в рассматриваемом датчике представляет собой обнаружение давления с использованием напряжения (деформации) металлической мембраны. Максимальное моментальное давление, превышающее указанное выше давление, влияет на характеристики датчика. Причинами возникновения моментального давления (пикового давления) считаются следующие:

- Пиковое давление пенящейся жидкой смеси при установке в верхнем конце трубы (Рис. 3),
- Давление прорыва при установке в изгибающейся трубе (Рис. 4)
- Гидравлический удар
- Паровой взрыв при контакте пара и воды (Рис. 5)
- Непосредственный промыв датчика с помощью промывочной насадки (Рис. 6)

Применительно к установке, учитывайте указанные выше замечания при выполнении монтажа (установки).



Рисунок 3. Пиковое давление пенящейся жидкой смеси при установке в верхнем конце трубы



Рисунок 4. Давление прорыва при установке в изгибающейся трубе

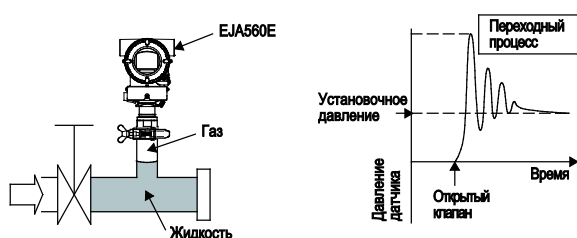

Рисунок 5. Паровой взрыв при контакте пара и воды

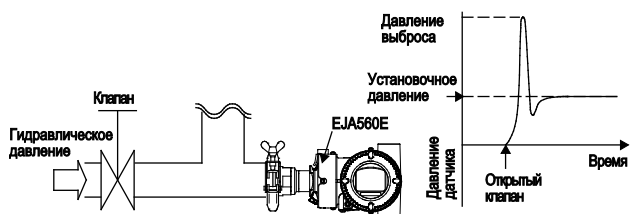

Рисунок 6. Прямой промыв датчика с использованием промывочной насадки

■ МОДЕЛЬ И СУФФИКС-КОДЫ

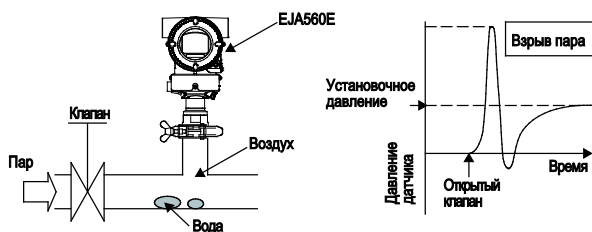
Коды модели гигиенического комбинированного датчика (Безжидкостной тип) состоят из элемента преобразователя и элемента адаптера.

При сочетании преобразователя с адаптером можно осуществлять работу с самыми различными видами продуктов. На этой странице рассматриваются коды гигиенического комбинированного датчика, элемента преобразователя и элемента адаптера.

ЕJАС60Е Гигиенический комбинированный датчик (Безжидкостной тип)

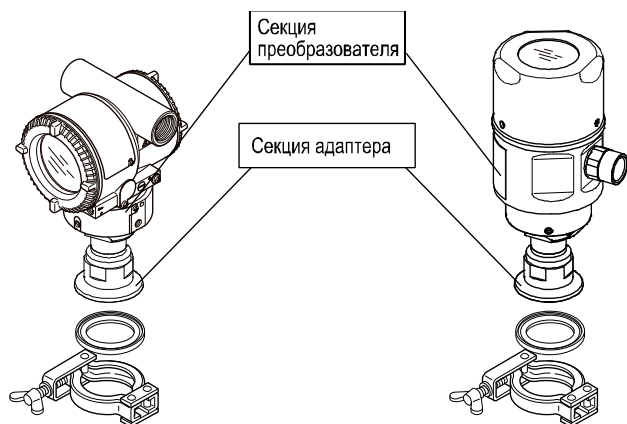

ЕJАС60Е Гигиенический комбинированный датчик (безжидкостного типа)

- Гигиенический преобразователь манометрического давления (безжидкостного типа)
- Гигиенический адаптер

Гигиенический комбинированный датчик (Безжидкостной тип)

Модель		Суффикс-коды	Описание
ЕJАС60Е		Гигиенический комбинированный датчик (Безжидкостной тип)
Тип измерений		-G	Манометрическое давление
	Исполнение	6	Гигиенический адаптер
	-----	0	Всегда 0
	Шкала измерений	<input type="checkbox"/>	Выбирается из кодов шкалы измерений (капсулы) для датчика - преобразователя. (A,B,C)
	Технологическое соединение	C	Тип зажимного соединения
		U	Тип соединения накидной гайкой
		D	Тип зажимного соединения на линии
	Смачиваемые элементы	<input type="checkbox"/>	Выбирается из кодов материалов смачиваемых элементов (деталей) адаптера. (Коды материала смачиваемых элементов: S)
		N	Всегда N
		N	Всегда N
	Наполнительная жидкость	N	(Нет)
		N	Всегда N
		N	Всегда N

Элемент датчика - преобразователя

EJA560E Гигиенический датчик манометрического давления (Безжидкостной тип)

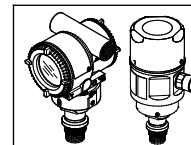

Модель	Суффикс-коды	Описание
EJA560E	Гигиенический датчик манометрического давления (Безжидкостной тип)
Выходной сигнал	-J	4...20 мА постоянного тока с цифровой связью (протокол HART 5/HART 7). Смотрите документ GS 01C31T01-01EN
Шкала измерений (капсулы)	A	20...400 кПа
	B	0,1...1 МПа
	C	0,3...3 МПа
Материал частей, контактирующих с рабочей средой *1	E	Мембрана Прочие
		329J4L SST *2 316L SST *3
Тип соединения	H	Внешнее соединение (наружная резьба) G3/4
	N	Всегда N
Смачиваемое уплотнительное кольцо *5	-E	EPDM (Этиленпропиленовый каучук)
	-F	FKM (Флуоро каучук / Fluoro-rubber) *4
Корпус усилителя	1	Литой из алюминиевого сплава
	5	Нержавеющая сталь
Электрические соединения	0	Одно отверстие под электрический ввод без заглушки, внутренняя резьба G1/2
	2	Два отверстия под электрический ввод без заглушек, внутренняя резьба 1/2 NPT *6
	4	Два отверстия под электрический ввод без заглушки, внутренняя резьба M20 *6
	5	Два отверстия под электрический ввод с заглушкой, внутренняя резьба G1/2 *6
	7	Два отверстия под электрический ввод с заглушкой, внутренняя резьба 1/2 NPT *6
	9	Два отверстия под электрический ввод с заглушкой, внутренняя резьба M20 *6
	A	Два отверстия под электрический ввод с заглушкой 316 SST, внутренняя резьба G1/2 *6
	C	Два отверстия под электрический ввод с заглушкой 316 SST, внутр. резьба 1/2 NPT *6
Встроенный индикатор	D	Цифровой индикатор
	E	Цифровой индикатор с переключателем установки диапазона (кнопка) *8
	N	(Отсутствует)
—	N	Всегда N
Коды опций...	/□	Необязательные (дополнительные) параметры

Наиболее типовой вариант выбора для каждой характеристики.

Пример: EJA560E-JAЕНН-Е10NN/□

*1: Пользователь должен учитывать свойства (характеристики) выбранных материалов смачиваемых деталей и воздействие технологических жидкостей. Использование несоответствующих материалов может стать причиной протечек едких рабочих жидкостей и привести к травмам персонала и/или повреждению аппаратуры. Кроме того, может быть повреждена сама мембрана, и её материал и заполняющая жидкость может загрязнять технологическую жидкости пользователя.

Соблюдайте осторожность при использовании крайне едких рабочих жидкостей, таких, как соляная кислота, серная кислота, сероводород, гипохлорит натрия и пар высоких температур (150°C [302°F] и выше). Свяжитесь с Yokogawa для получения подробной информации о материалах смачиваемых деталей.

*2: Аналог SUS329J4L

*3: Сталь SUS316L или сталь 316L по градации ASTM (Американское общество по испытанию материалов)

*4: Нижний предел температуры окружающей среды: -20°C (-4°F)

*5: 3-A Санитарный сертификат.

*6: Не применяется для кода корпуса усилителя "5"

*7: Не применяется для кода корпуса усилителя "1"

C10SA Гигиенический адаптер

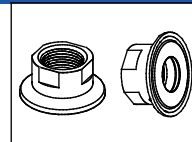

Модель		Суффикс-коды		Описание				
C10SA			Гигиенический адаптер (переходник)				
Местоположение датчика		-H		Для стороны высокого давления				
Исполнение технологического соединения		C		Зажимное соединение				
		U		Соединение стяжной гайкой				
		D		Зажимное соединение на линии				
Использование		-S		Для общего использования				
-----		N		Всегда N				
Материал адаптера		S		Сталь 316L SST *1				
Стандарт технологического соединения		S		ISO				
		D		DIN				
		V		GV *5				
Размер технологического соединения		8		[тип ISO]	[тип DIN]	[тип GV]		
		7		---	DIN25	DN25		
		6		---	DIN32	---		
		2		ISO25/38 (IDF1.0S/1.5S)*6	DIN40	DN40		
		1		ISO51 (IDF2.0S) ISO63.5	DIN50	DN40/50		
		3		(IDF2.5S) ISO76.1	---	---		
		4		(IDF3.0S) ISO101.6	---	DN65/80		
-----		(IDF4.0S)		---	DN100			
Опция уплотняющей поверхности		E		Электрополировка *2				
		B		Шлифовка (полировка) *3				
		C		Электрополировка и шлифовка*2*3				
		N		Нет				
-----		N		Всегда N				
-----		N		Всегда N				
-----		N		Всегда N				
-----		N		Всегда N				
-----		N		Всегда N				
Аксессуары *4*9		Размер соединения		[ISO type]				
				[DIN type]				
				-8		ISO25 (IDF1.0S)	DIN25	
				-7		---	DIN32	
				-6		ISO38 (IDF1.5S)	DIN40	
				-2		ISO51 (IDF2.0S)	DIN50	
				-1		ISO63.5 (IDF2.5S)	---	
-3		ISO76.1 (IDF3.0S)	---					
-4		ISO101.6 (IDF4S)	---					
-N		Нет						
Стандарты и исполнение соединения		C		ISO2852 Зажим для промывочного типа				
		U		(Максимальное рабочее давление зажима: 1 МПа (145 psi))				
		G		ISO2853 Соединительная гайка				
-----		N		(Максимальное рабочее давление: 3 МПа (435 psi))				
		N		DIN11851 Накладная (соединительная гайка)				
-----		N		Нет				
-----		N		Всегда N				
Материал прокладки *8		E		EPDM (Этиленпропиленовый каучук)				
		F		FKM (Фтор-каучук / Fluoro-rubber) *7				
		N		Нет				

*1: Нержавеющая сталь SUS316L или сталь 316L категории ASTM.

*2: Электрополировка для смачиваемых элементов (деталей).

*3: Шлифовка для смачиваемых элементов. (JIS-стандарт: #400)

*4: Зажим и прокладка не требуются, для всех кодов выбирается "N".

*5: Все коды для зажима и прокладки могут быть выбраны только как "N".

*6: По стандарту ISO38 может быть выбран только код "6" для накладной (стяжной) гайки.

*7: Нижний предел температуры окружающей среды: -20°C (-4°F)

*8: Санитарный стандарт 3-A.

*9: Сочетание представлено в списке аксессуаров.

■ ДОПОЛНИТЕЛЬНЫЕ ХАРАКТЕРИСТИКИ

● Гигиенический комбинированный датчик EJAC60E (Безжидкостной тип)

Элемент	Описание	Код
Запрет использования масла	Обработка с очисткой обезжиривания	K21
Запрет использования масла с обработкой дегидрирования	Обработка с очисткой обезжиривания и дегидрированием	K25

● EJAS60E Гигиенический датчик манометрического давления (Безжидкостной тип)

Элемент		Описание	Код	
Покры- тие *8	Изменение цвета	Только крышки усилителя	P□	
	Изменение покрытия	Антикоррозионное покрытие *1	X2	
Внешние части 316 SST*2		Винт регулировки нуля и установочные винты, сталь 316 SST	HC	
Уплотнительное кольцо из фторированной резины *8		Все уплотнительные кольца корпуса усилителя. Нижний предел температуры окружающей среды: -15°C (5°F)	HE	
Запрет использования масла		Обработка с очисткой обезжиривания	K11	
		Обработка с очисткой обезжиривания и дегидрированием	K81	
Запрет использования масла с обработкой дегидрирования		Обработка с очисткой обезжиривания и дегидрированием	K15	
Прикрепленный шильдик *8		Шильдик из нержавеющей стали 316 SST, прикреплённый к датчику.	N4	
Пределы выходного сигнала и операции при отказах *4		Сигнализация о выходе за нижний предел шкалы: Состояние выхода при отказе ЦПУ или ошибке аппаратуры: -5%, не более 3,2 мА постоянного тока для выхода от 4 до 20 мА, и -5%, не более 0,8 В постоянного тока для выхода от 1 до 5 В	C1	
		Соответствие NAMUR NE43 Пределы выходного сигнала: от 3,8 до 20,5 мА*17	Сигнализация о выходе за нижнее значение шкалы: Состояние выхода при отказе центрального процессора и ошибке аппаратуры -5%, не более 3,2 мА постоянного тока.	C2
			Сигнализация о выходе за верхнее значение шкалы: Состояние выхода при отказе центрального процессора и ошибке аппаратуры 110%, не менее 21,6 мА постоянного тока.	C3
Заводская конфигурация данных *4		Конфигурация данных для типа связи HART Программное демпфирование, Описатель, Сообщение	CA	
Единицы калибровки *5		P-калибровка (единицы – фунт на кв. дюйм) (psi)	(см. таблицу «Пределы шкалы и диапазона измерений»)	
		Бар-калибровка (единицы – бар)		
		M-калибровка (единицы – кгс/см ²)		
Сертификат материала		Мембрана, корпус (тело)	M16	
Тип окружающей среды с высокой влажностью *7		Выпуск атмосферы из клеммной коробки *6 Нижний предел температуры окружающей среды: -15°C (5°F)	HH	
Санитарный стандарт *9		3-A Санитарный сертификат	3A	

*1: Не применимо с опцией изменения цвета.

*2: Сталь 316 или 316L SST.

*3: Аппаратная ошибка указывает на неисправный усилитель или капсулу.

*4: Также смотрите 'Информация для заказа'.

*5: Единица измерения MWP (Максимальное рабочее давление) на табличке с наименованием прибора на его корпусе совпадает со значением, определённым в D1, D3 или D4.

*6: При выборе кода опции HH, отверстие на левой стороне (L) корпуса герметизируется с использованием герметизирующего винта, и базовое (опорное) давление (атмосферное давление) вводится из клеммной колодки корпуса усилителя. В стандартной характеристике, базовое давление (атмосферное давление) вводится из левого отверстия корпуса.

*7: Не применяется для кода электрических соединений "0" датчика-преобразователя.

*8: Не применяется для корпуса усилителя с кодом 5.

*9: Не применяется вместе с GV зажимом DN40.

● **C10SA Гигиенический адаптер**

Элемент	Описание	Код
Запрет использования масла	Обработка с очисткой обезжиривания	K31
	Обработка с очисткой обезжиривания и сертификат	K81
Запрет использования масла с обработкой дегидрирования	Обработка с очисткой обезжиривания и дегидрированием	K35
Сертификат материала	Адаптер	M17
Сертификат	Электрополировка	Y1
	Шлифовка	Y2
	Шлифовка и электрополировка	Y4

Замечание по сочетаниям

Исполнение технологического соединения	Стандарт технологического соединения	Размер технологического соединения
C	S	6, 2, 1, 3, 4
	V	6
U	S	6, 2
	D	8, 7, 6, 2
D	V	8, 2, 3, 4

■ ГАБАРИТНЫЕ РАЗМЕРЫ

ЕJA560Е Гигиенический датчик манометрического давления (Безжидкостной тип)

Единицы: мм (приблизительно дюймы)

● Корпус из литого алюминия

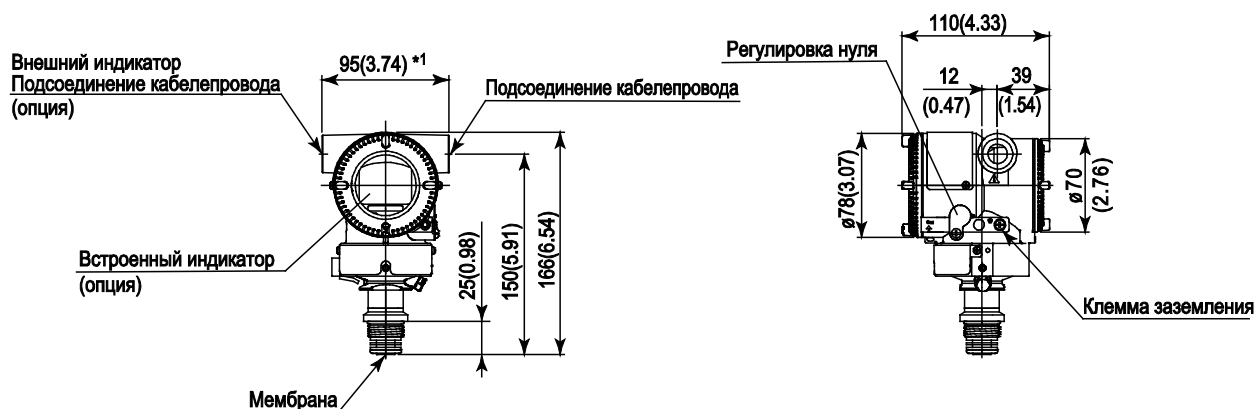

*1: Когда выбран код электрического соединения 7 или С, то заглушка выступает на расстояние до 8 мм из соединения кабелепровода

Электрическое соединение для кода 5, 9, А, и D.

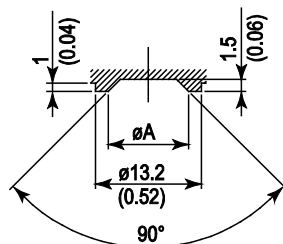
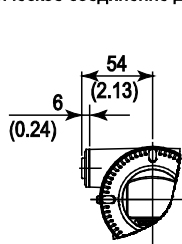

Размеры поперечного сечения мембраны

Размеры

Диапазон	∅ A
Диапазон А	10 (0.39)
Диапазон В, С	8 (0.31)

● Конфигурация клеммы

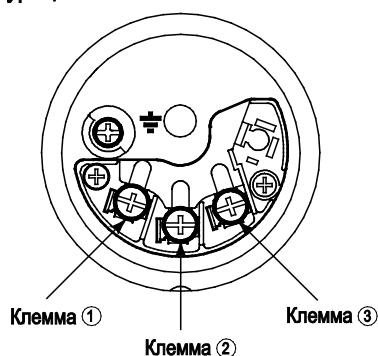

● Подключение клеммы

SUPPLY	+	①	Подача питания и выходные клеммы
	-	②	
CHECK	+	③	Клеммы внешнего индикатора (амперметры)*1
	-	④	
			Клемма заземления

*1: При использовании внешнего индикатора или контрольного прибора, внутреннее сопротивление не должно превышать 10 Ом.

EJA560E Гигиенический датчик манометрического давления (Безжидкостной тип)

Единицы: мм (приблизительно дюймы)

● Корпус из нержавеющей стали

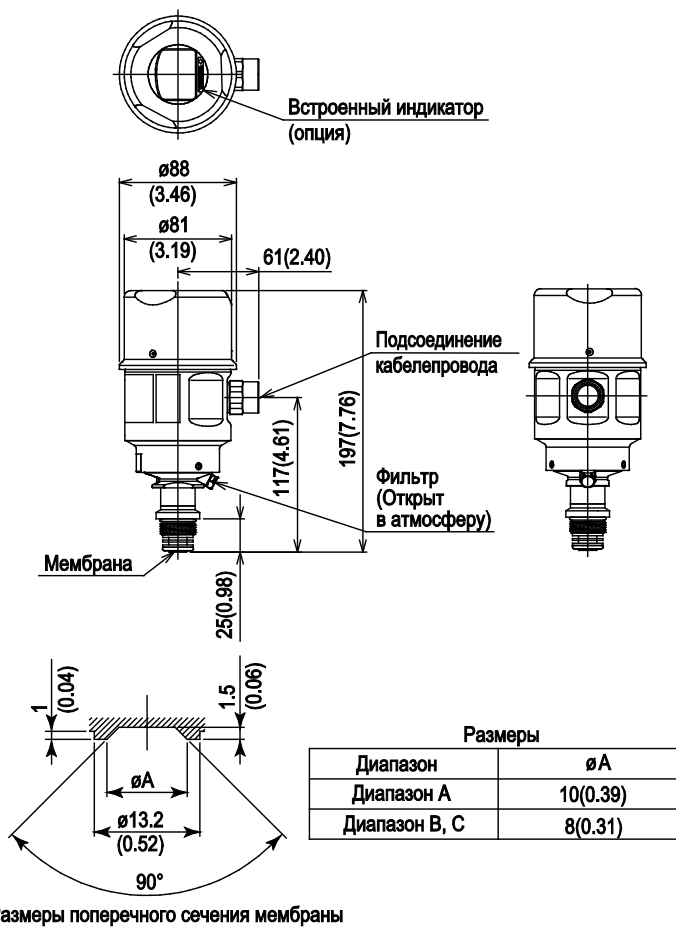

● Конфигурация клеммы

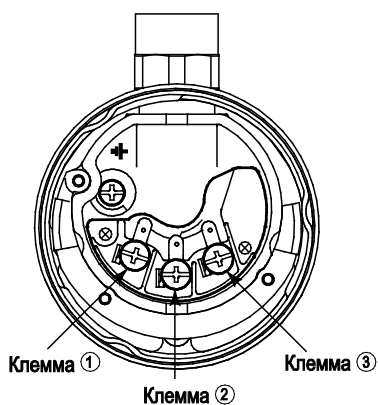

● Подключение клеммы

SUPPLY	+	①] Подача питания и выходные клеммы
	-	②	
CHECK	+	③] Клеммы внешнего индикатора (амперметры) *1
	-	②	
			⊥ Клемма заземления

*1: При использовании внешнего индикатора или контрольного прибора, внутреннее сопротивление не должно превышать 10 Ом.

Гигиенический адаптер C10SA

Единицы: мм (приблизительно дюймы)

● Прижимное соединение по стандарту ISO 2852

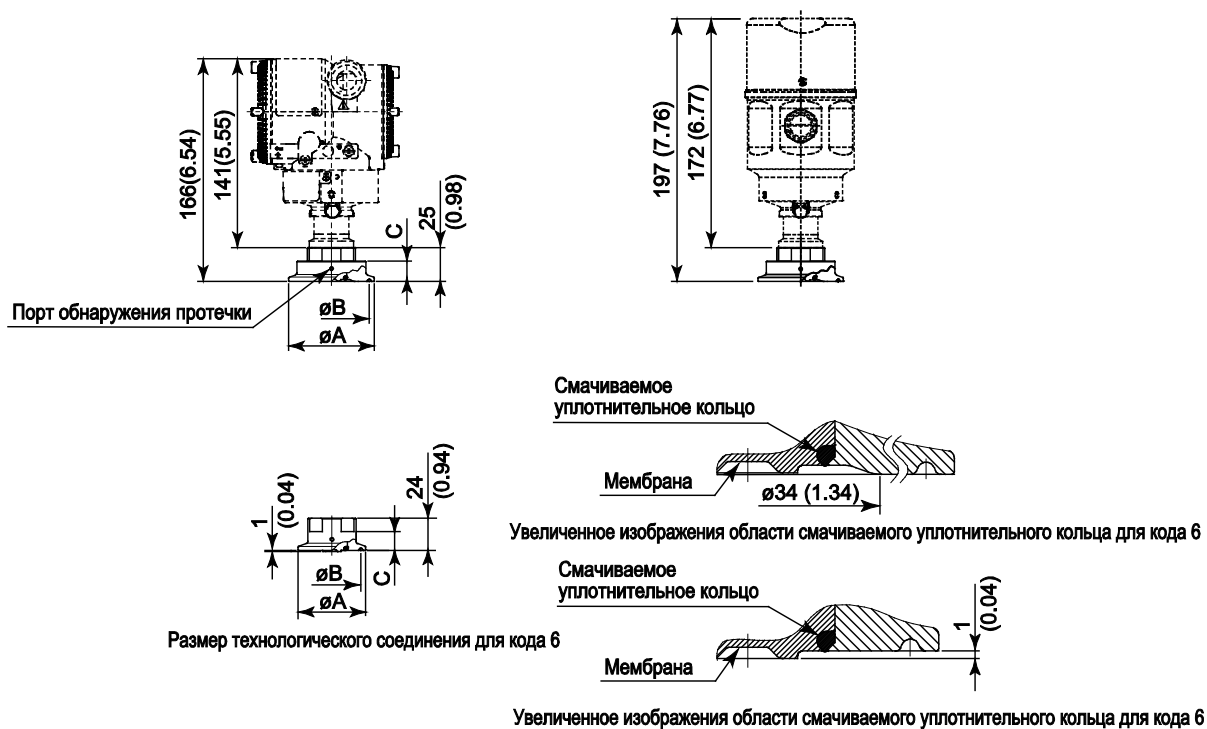

	Код	Размер адаптера	$\varnothing A$	$\varnothing B$	C
Соединение накидной гайкой по стандарту ISO 2852	6	ISO25/38	50.5 (1.99)	43.5 (1.71)	14 (0.55)
	2	ISO51	64 (2.52)	56.5 (2.22)	15.2 (0.60)
	1	ISO63.5	77.5 (3.05)	70.5 (2.78)	15.2 (0.60)
	3	ISO76.1	91 (3.58)	83.5 (3.29)	20 (0.79)
	4	ISO101.6	119 (4.69)	110 (4.33)	20 (0.79)

● Соединение накидной гайкой по стандарту ISO 2853

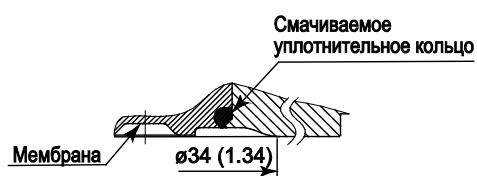
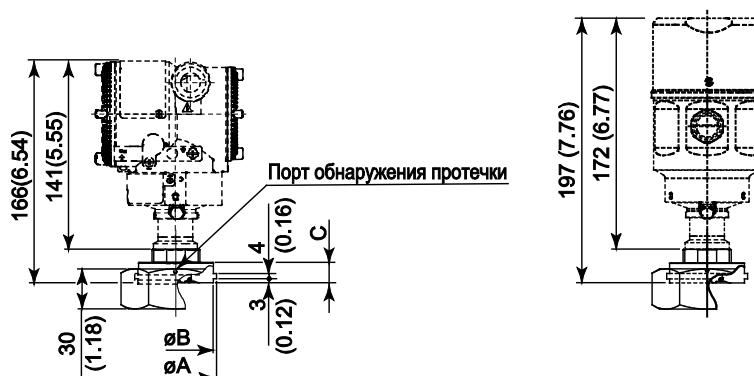

Увеличенное изображения области смачиваемого уплотнительного кольца

	Код	Размер адаптера	$\varnothing A$	$\varnothing B$	C
Соединение накидной гайкой по стандарту ISO 2853	6	ISO38	47 (1.85)	42.5 (1.67)	15.2 (0.60)
	2	ISO51	60.5 (2.38)	56.0 (2.20)	15.2 (0.60)

● Соединение накладной гайкой по стандарту DIN 11851

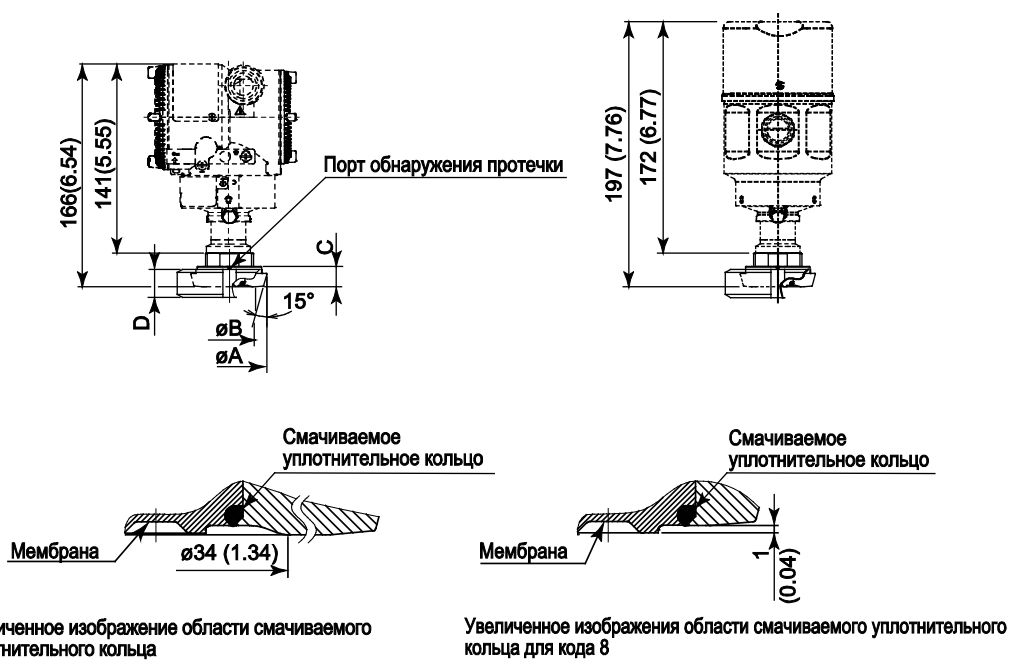

	Код	Размер адаптера	øA	øB	C	D
Соединение накладной гайкой по стандарту DIN 11851	8	DN25	44 (1.73)	27.5 (1.08)	14 (0.55)	21 (0.83)
	7	DN32	50 (1.97)	33 (1.30)	15.2 (0.60)	21 (0.83)
	6	DN40	56 (2.20)	39 (1.54)	15.2 (0.60)	21 (0.83)
	2	DN50	68.5 (2.70)	51 (2.01)	15.2 (0.60)	22 (0.87)

● Встроенное в линию зажимное соединение GV

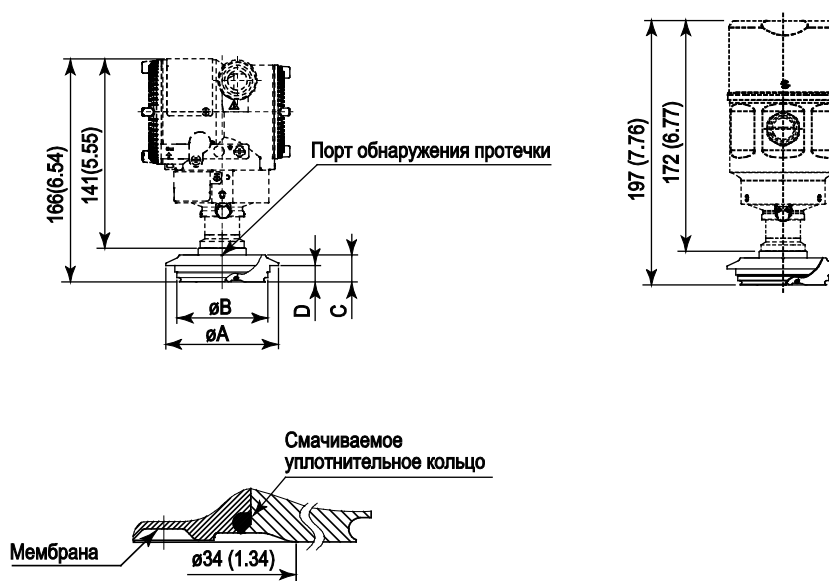

Увеличенное изображение области смазываемого уплотнительного кольца

	Код	Размер адаптера	$\varnothing A$	$\varnothing B$	C	D
Встроенное в линию зажимное соединение GV	8	DN25	66 (2.60)	50 (1.97)	15.2 (0.60)	9.5 (0.37)
	2	DN40/50	84 (3.31)	68 (2.68)	20.2 (0.80)	12.1 (0.48)
	3	DN65/80	115 (4.53)	94.9 (3.74)	22 (0.87)	15.2 (0.60)
	4	DN100	142 (5.59)	122.9 (4.84)	21.8 (0.86)	15.2 (0.60)

● Зажимное соединение GV

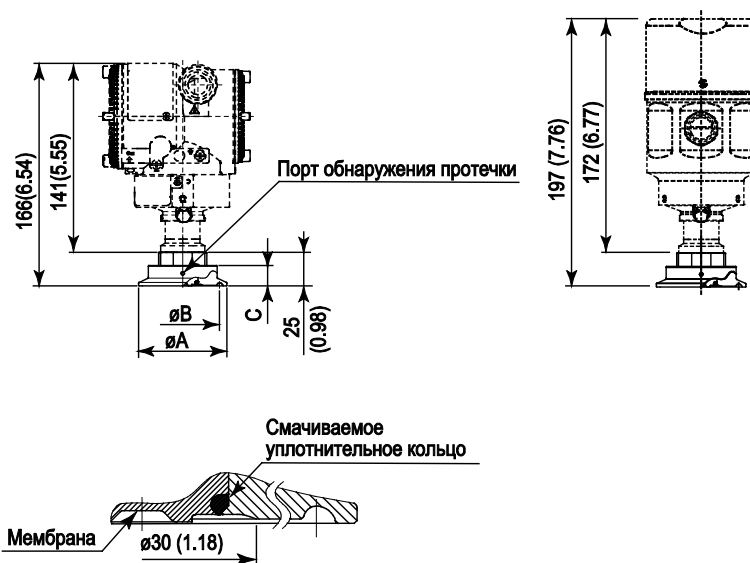

Увеличенное изображение области смачиваемого уплотнительного кольца

	Код	Размер адаптера	$\varnothing A$	$\varnothing B$	C
Зажимное соединение GV	6	DN40	66 (2.60)	55.2 (2.17)	15.2 (0.60)

● Перечень аксессуаров

Исполнение адаптера	Размер адаптера	Аксессуар		
		Зажим / Соединительная гайка	Прокладка (ЗА)	
			EPDM	FKM
Зажим ISO 2852	ISO25/38	Зажим ISO25/38	ISO25 ISO38	ISO25 ISO38
	ISO51	Зажим ISO51	ISO51	*
	ISO63.5	Зажим ISO63.5	ISO63.5	*
	ISO76.1	Зажим ISO76.1	ISO76.1	*
	ISO101.6	Зажим ISO101.6	ISO101.6	*
Накидная гайка ISO 2853	ISO38	Соединительная гайка ISO38	*	*
	ISO51	Соединительная гайка ISO51	*	*
Накидная гайка DIN 11851	DIN DN25	Соединительная гайка DIN DN25	*	*
	DIN DN32	Соединительная гайка DIN DN32	*	*
	DIN DN40	Соединительная гайка DIN DN40	*	*
	DIN DN50	Соединительная гайка DIN DN50	*	*
Встроенный в линию зажим GV	GV DN25	*	*	*
	GV DN40/50	*	*	*
	GV DN65/80	*	*	*
	GV DN100	*	*	*
Зажим GV	GV DN40	*	*	*

*: Мы не имеем запасов этого изделия.
Должно быть подготовлено пользователем.

<Информация для размещения заказа> "◇"

Укажите при заказе прибора:

1. Модель, суффикс-коды и коды опций.
2. Диапазон и единицы калибровки
 - 1) Диапазон калибровки может быть задан с точностью до 5 знаков (без учета точки в десятичной дроби) для нижнего и верхнего значения диапазона в пределах от -32000 до 32000. При назначении обратного диапазона задайте значение нижнего предела диапазона (LRV) большим, чем значение верхнего предела диапазона (URV).
 - 2) При поставке может быть выбрана только одна единица измерения из таблицы «Заводские установки».
3. Шкала дисплея и единицы измерения (только для датчика со встроенным индикатором)
Укажите либо 0–100%, либо шкалу технических единиц измерения и «Диапазон и единицы измерения» для шкалы технических единиц измерения. Диапазон шкалы может быть задан с точностью до 5 знаков (не учитывая точку в десятичной дроби) для нижнего и верхнего пределов шкалы в диапазоне от 32000 до 32000. Единица отображения состоит из 6 знаков, поэтому если длина заданной единицы измерения, исключая ' / ', превысит 7 знаков, на устройстве отображения будут показаны только первые 6 знаков.
4. Протокол HART
Укажите ревизию "5" или "7" для протокола HART.
5. TAG NO/Номер ТЕГА (если требуется)
Указанные символы (не более 22 символов) выгравированы на шильдике тега, выполненном из нержавеющей стали и закрепленном на корпусе
6. SOFTWARE TAG / ПРОГРАММНЫЙ ТЕГ
Указанные символы (до 32 символов) устанавливаются в памяти усилителя как "Tag/Тег" (первые 8 символов) и "Long tag/Длинный тег"*1 (32 символа). Используйте буквенно-цифровые заглавные буквы. Если "SOFTWARE TAG/ ПРОГРАММНЫЙ ТЕГ" не указан, то в памяти усилителя указанный "TAG NO" задается как "Tag/Тег" (первые 8 символов) и "Long tag / Длинный тег"*1 (32 символа).

*1: Применяется только, если выбран HART 7.

7. Другие заводские конфигурации (если требуется).
При задании кода опции CA на заводе производятся дополнительные установки. Ниже приведены конфигурируемые элементы и установочные диапазоны. [/CA]
 - 1) Описатель (не более 16 символов)
 - 2) Сообщение (не более 30 символов)
 - 3) Программное демпфирование в секундах (от 0,00 до 100,00)

<Заводские установки>

Номер тега	В соответствии с заказом.
Программное демпфирование *1	'2,00 с' или в соответствии с заказом.
Нижнее значение диапазона калибровки	В соответствии с заказом.
Верхнее значение диапазона калибровки	В соответствии с заказом.
Единицы измерения диапазона калибровки	Один из следующих вариантов: мм вод. ст., мм вод. ст. (68°F), mmHg, (мм рт. ст.), Па, ГПа ² , кПа, МПа, мбар, бар, гс/см ² , кгс/см ² , дюймы вод. ст., дюймы вод. ст. (68 °F), дюймы рт. ст., футы вод. ст., футы вод. ст. (68 °F) или фунты на кв. дюйм (psi). (Может быть указана только одна единица)
Установка отображения	Назначенное в соответствии с заказом значение (% или значение, масштабируемое пользователем).

*1: Для задания этих элементов на заводе следует выбрать код опции /CA.

Это изделие не соответствует нормативам ЕС (EU) и законам, необходимым для маркировки CE (CE-marking).



YOKOGAWA ELECTRIC CORPORATION**Центральный офис**

2-9-32, Nakacho, Musashino-shi, Tokyo, 180-8750 JAPAN (Япония)

Торговые филиалы

Нагоя, Осака, Хиросима, Фукуока, Саппоро, Сендай, Ичихара, Тойода, Каназава, Такамацу, Окаяма и Китакосю.

YOKOGAWA CORPORATION OF AMERICA**Центральный офис**

2 Dart Road, Newnan, Ga. 30265, U.S.A. (США)

Телефон: 1-770-253-7000

Факс: 1-770-254-0928

Торговые филиалы

Чэгрии-Фоллс, Элк-Гроув-Виллидж, Санта-Фе-Спрингс, Хоуп-Вэлли, Колорадо, Хьюстон, Сан Хосе

YOKOGAWA EUROPE B.V.**Центральный офис**

Databankweg 20, Amersfoort 3812 AL, THE NETHERLANDS (Нидерланды)

Телефон: 31-334-64-1611 Факс 31-334-64-1610

Торговые филиалы

Маарсен (Нидерланды), Вена (Австрия), Завентем (Бельгия), Ратинген (Германия), Мадрид (Испания), Братислава (Словакия), Ранкорн (Соединенное Королевство), Милан (Италия).

YOKOGAWAAMERICA DO SUL S.A.

Praca Acapuico, 31 - Santo Amaro, Sao Paulo/SP - BRAZIL (Бразилия)

Телефон: 55-11-5681-2400 Факс 55-11-5681-4434

YOKOGAWA ELECTRIC ASIA PTE. LTD.**Центральный офис**

5 Bedok South Road, 469270 Singapore, SINGAPORE (Сингапур)

Телефон: 65-6241-9933 Факс 65-6241-2606

YOKOGAWA ELECTRIC KOREA CO., LTD.**Центральный офис**

395-70, Shindaebang-dong, Dongjak-ku, Seoul, 156-714 KOREA (Южная Корея)

Телефон: 82-2-3284-3016 Факс 82-2-3284-3016

YOKOGAWA AUSTRALIA PTY. LTD.**Центральный офис (Сидней)**

Centrecourt D1, 25-27 Paul Street North, North Ryde, N.S.W.2113, AUSTRALIA (Австралия)

Телефон: 61-2-9805-0699 Факс: 61-2-9888-1844

YOKOGAWA INDIA LTD.**Центральный офис**

40/4 Lavelle Road, Bangalore 560 001, INDIA (Индия)

Телефон: 91-80-2271513 Факс: 91-80-2274270

ООО «ИОКОГАВА ЭЛЕКТРИК СНГ»**Центральный офис**

Грохольский пер.13, строение 2, 129090 Москва, РОССИЯ

Телефон: (+7 495) 933-8590, 737-7868, 737-7871

Факс (+7 495) 933- 8549, 737-7869

URL: <http://www.yokogawa.ru>

E-mail: info@ru.yokogawa.com